



# 組裝頂蓋



在本期組裝之前幾期附贈的頂蓋可動區並完成。

## 使用的道具

本期的組裝需要以下的道具。組裝前，請先準備。

- 螺絲起子  
附贈於第1期。
- ABS用黏著劑  
用於黏接同為ABS材質的零件。
- 萬能膠  
適用各式各樣的材質黏接。

看影片Check  
組裝方法！

從PC、手機都可連結。

查詢

DeAgo F-2戰機



### 圖示的意思



表示使用附贈的螺栓固定的位置。



表示使用黏著劑的位置。到時會介紹適合零件材質的黏著劑。



警示注意禁止事項。



重點解說工具特徵及使用方法。

# 1 組裝頂蓋

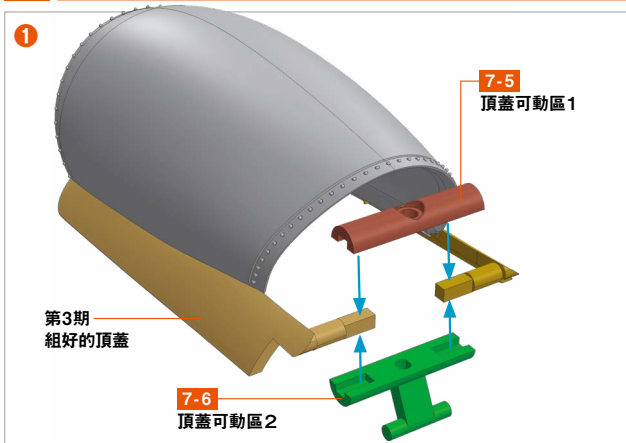

在第3期組好的頂蓋圖片位置裝上 7-5 頂蓋可動區1及 7-6 頂蓋可動區2。

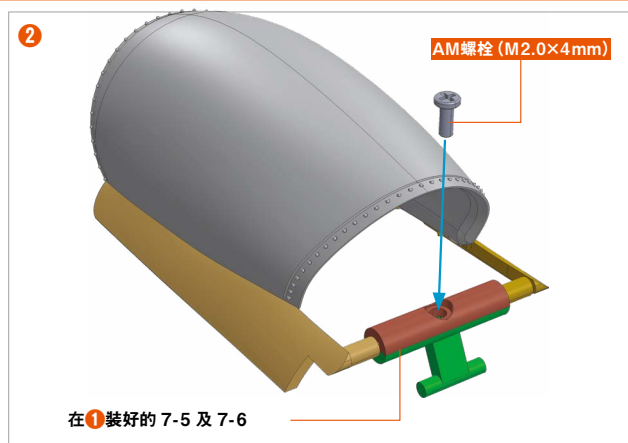

壓著在①裝好的 7-5 及 7-6，從 7-5 這一側鎖上AM螺絲 (M 2.0×4mm) 固定。

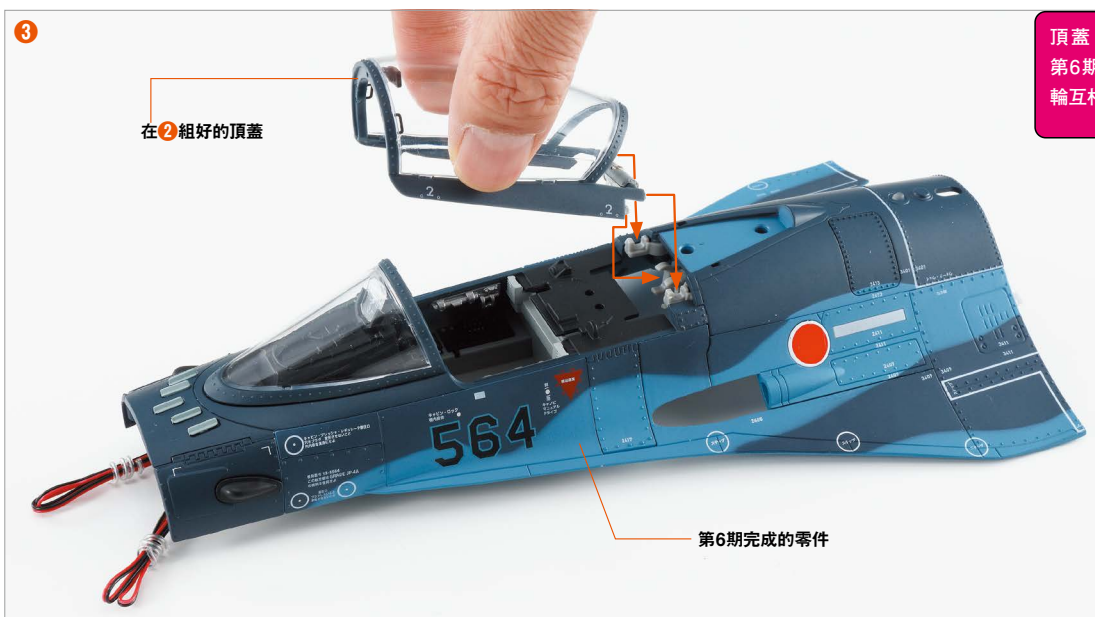

頂蓋 7-6 的零件與第6期組好的頂蓋齒輪互相嵌合後插入。

在第6期完成的零件上插入在②組好的頂蓋。

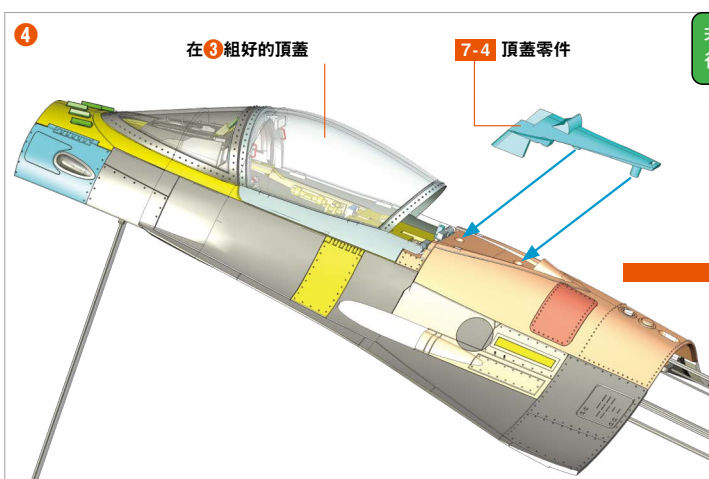

在③組好的頂蓋後部，將 7-4 頂蓋零件如圖片一樣地插入。

若容易鬆動，在 7-4 的底部塗一點萬能膠之後再插入。

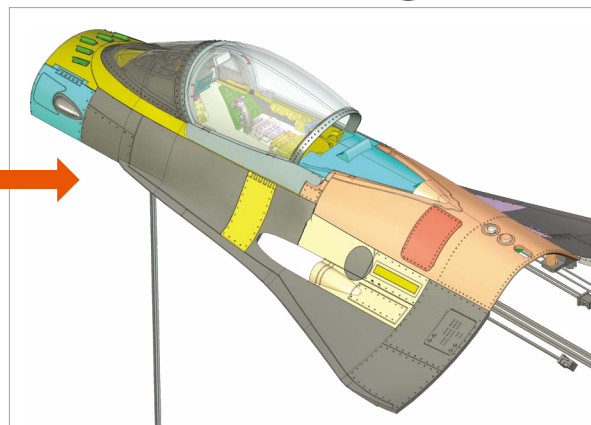



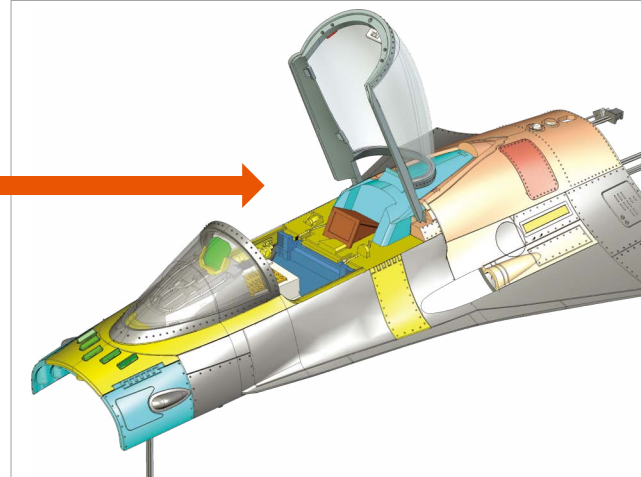
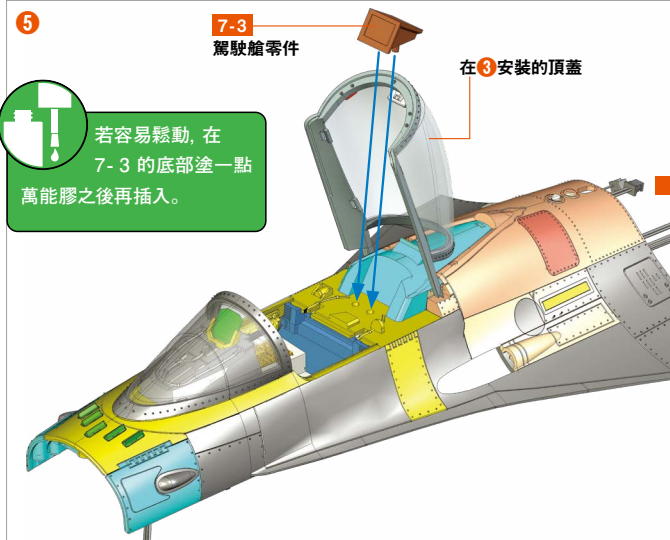

打開在 3 安裝好的頂蓋, 在圖片位置插入 7-3 駕駛艙零件。

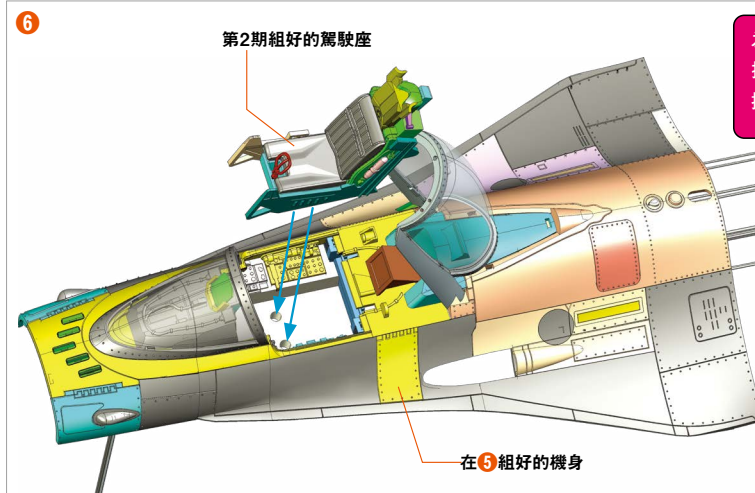

將第2期組好的駕駛座插入在 5 組好的機身圖片位置。

為使之後還可調整駕駛座, 先不要黏接。關上頂蓋時, 為不使駕駛座上撞, 得調整位置。

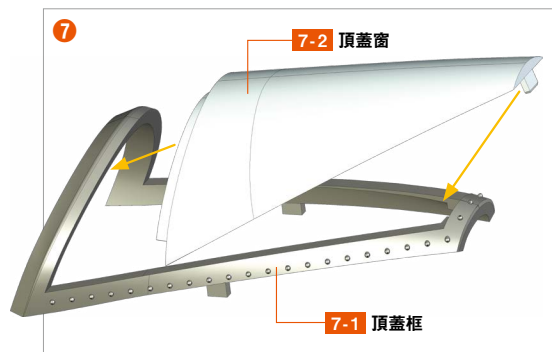

在 7-1 頂蓋框將 7-2 頂蓋窗如圖片一樣地插入。

若容易鬆動, 在 7-1 的底部塗一點萬能膠之後再插入。將 7-1 的零件確實地裝在與中央的頂蓋密合位置。

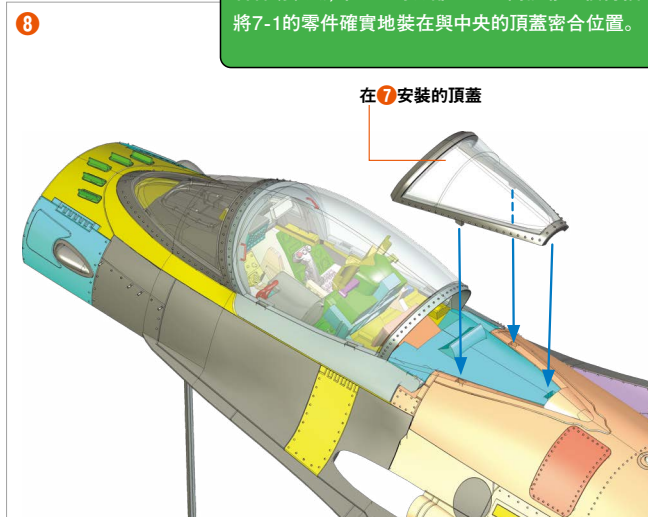

將在 7 組好的頂蓋插入在 6 組好的機身後部圖片位置。

**完成!**

本期的組裝已完成。  
駕駛艙及頂蓋已完成。

