

組裝駕駛艙 ①



在本期將駕駛座完成，並組裝駕駛艙及周邊。
有很多小零件，在處理時要特別注意。

使用的道具

本期的組裝需要以下的道具。
組裝前，請先準備。

- 模型用鉗子
用於割開模型框的零件。
- ABS用黏著劑
用於黏接同屬ABS材質的零件。
- 萬能膠
用於黏接金屬零件。
- 螺絲起子
附贈在第一期。

看影片 Check組裝方法!

從PC、手機
都可連結。



查詢 DeAgo F-2戰機



圖示的意思



表示使用附贈的螺絲固定的位置。



表示使用黏著劑的位置。到時會介紹適合零件材質的黏著劑。



警示注意。禁止事項。



重點解說工具特徵及使用方法。

1 組裝駕駛座

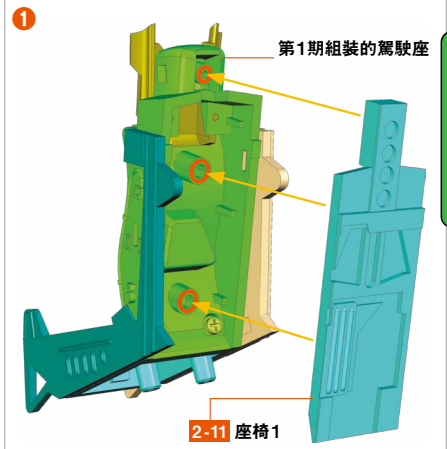

插入時若鬆動，在駕駛座的橘色部位塗一點ABS用黏著劑後再插入。

在第1期組裝的駕駛座將2-11座椅如圖所示插入。

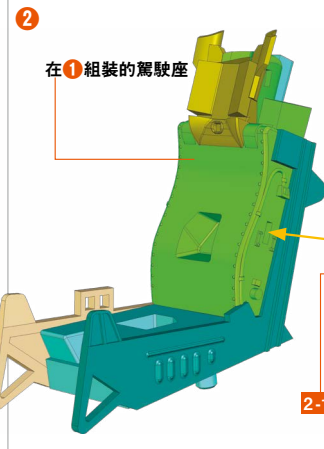

插入時若鬆動，在2-12的橘色部位塗一點ABS用黏著劑後再插入。

從模型框在虛線位置割開2-12座椅2，在圖片位置插入。這時，盡量讓2-12的小突起從下方插入。



3

2-14 座椅左

模型框
在2-14的旁邊畫著代表左的「L」2-15座椅右，2-15旁邊畫著代表右的「R」。一次割開兩個零件的話會搞不清楚左右。因此，安裝2-14之後再割開2-15。

4

2-15 座椅右

從模型框在虛線位置割開2-14座椅左，在**2**組裝的駕駛座橘色部位塗一點ABS用黏著劑之後再插入。

從模型框將虛線位置割開2-15座椅右，在**3**組裝的駕駛座橘色部位塗一點ABS用黏著劑之後再插入。

5

2-16 座椅4

插入時若鬆動，在2-16的橘色部位塗一點ABS用黏著劑之後再插入。

在**5**組裝的駕駛座將2-17座椅5如圖所示插入。

6

2-17 座椅5

2-16 座椅4

插入時若鬆動，在2-17的橘色部位塗一點ABS用黏著劑之後再插入。

在**5**組裝的駕駛座將2-17座椅5如圖所示插入。

7

2-13 座椅3

2-16 座椅4

插入時若容易鬆動，在2-13的橘色部位塗一點ABS用黏著劑之後再插入。

在**6**組裝的駕駛座將2-13座椅3如圖所示插入。

8

駕駛座完成。

2 組裝駕駛艙

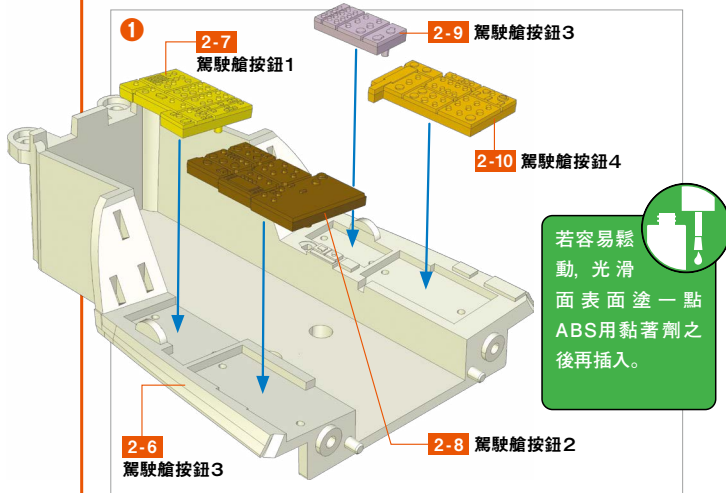

在2-6駕駛艙零件3的圖片位置, 將2-7駕駛艙按鈕1、2-7 駕駛艙按鈕2、駕駛艙按鈕3、2-10駕駛艙按鈕4插入。

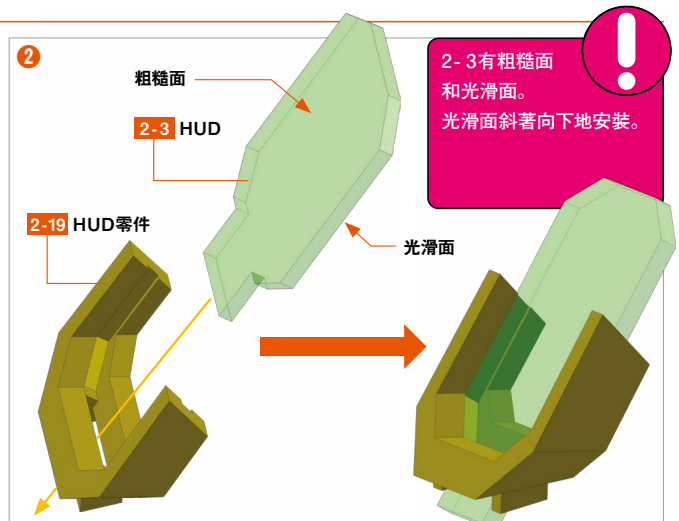

將2-3HUD的基部插入2-19HUD零件的切口部位。

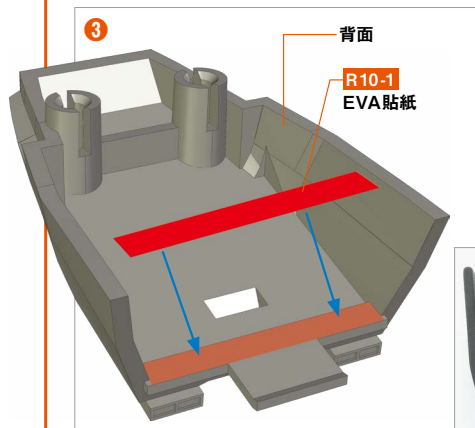

在2-4模型框的藍虛線位置用鉗子割開, 取出5個機頭天線5個, 將2-1駕駛艙零件1插入圖片位置。

在2-5駕駛艙零件2的照片位置將R10-1 EVA貼紙背面的保護紙撕掉後黏上。

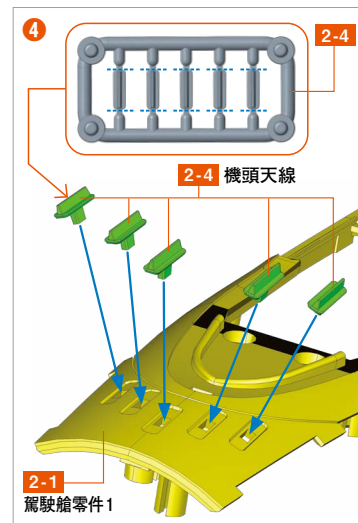

插入時若鬆動, 在2-1的基部塗一點萬能膠之後再插入。從背面讓極少量的萬能膠流到2-1與2-4的連接處並塗上的話就能黏得很乾淨。

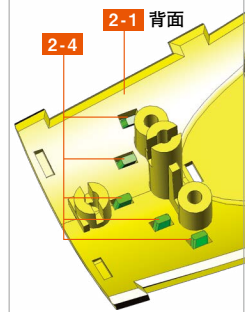

將2組裝的HUD插入2-5駕駛艙零件2的圖片位置, 並如圖所示將2-5裝在4組裝的駕駛艙。

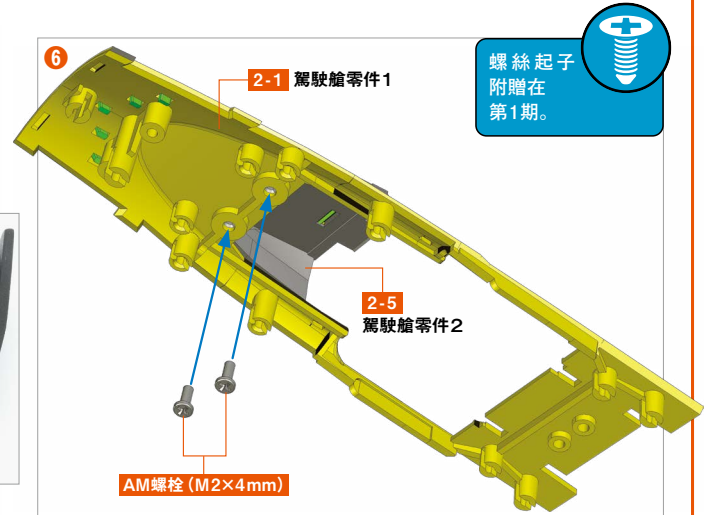

從6安裝的2-1的裏面將2處的AM螺絲(M2x4mm)鎖上去。

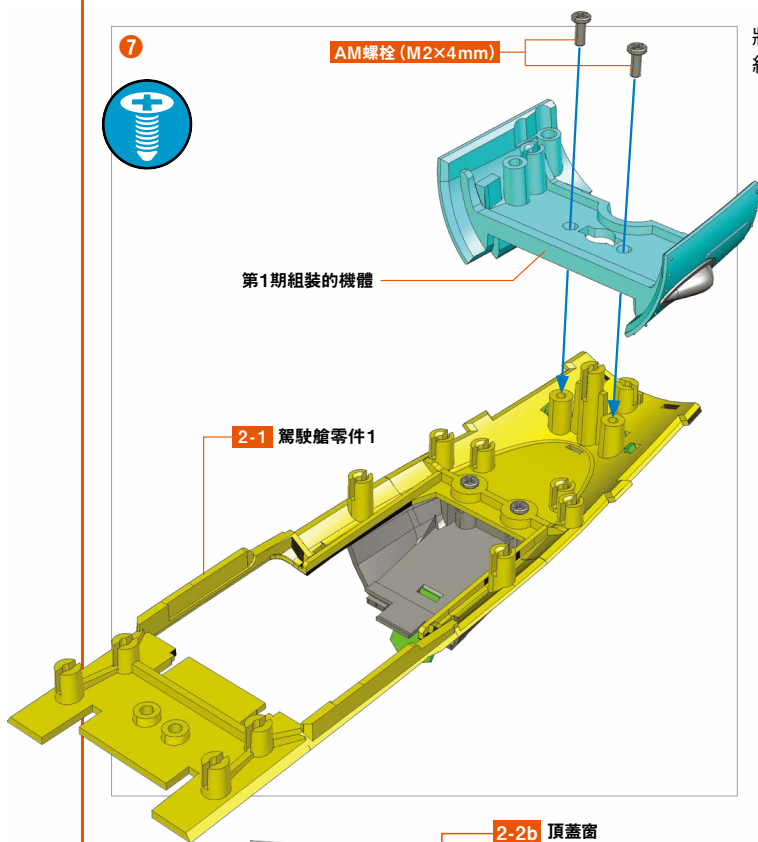

將第1期組裝的機體與⑥組裝的 2-1 如圖所示組合起來, 在2處鎖上 AM 螺絲 (M 2×4mm)。

如圖所示將第1期組裝的機體與⑦組裝的駕駛艙組合起來, 在3處鎖上 AM 螺絲 (M 2×4mm)。

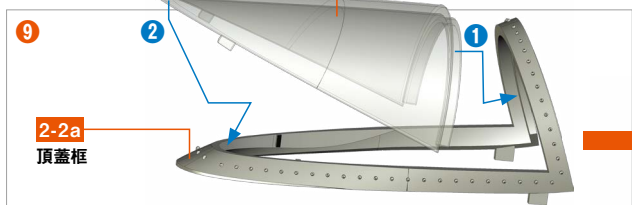
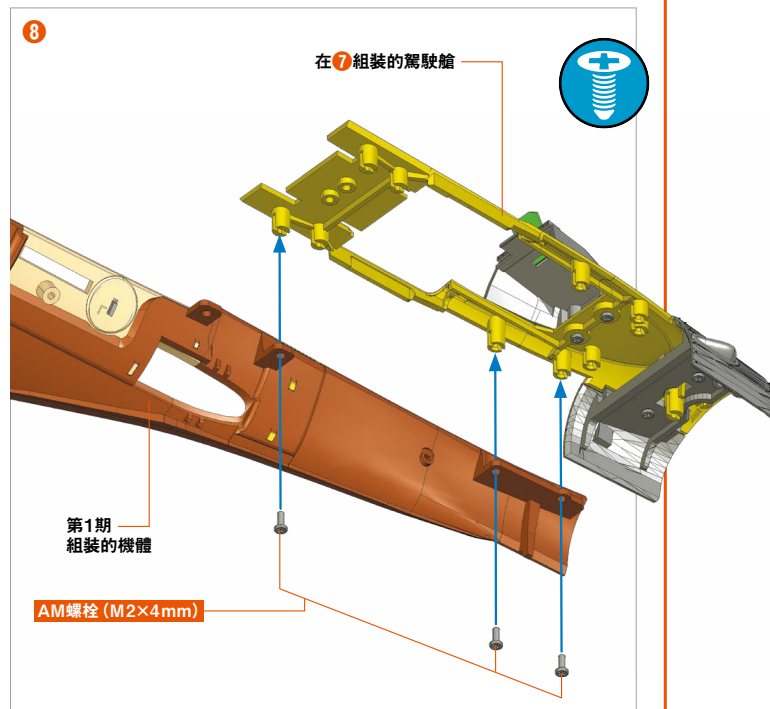

如圖所示將2-2 a頂蓋窗與2-2 b頂蓋框組合起來。首先, 將①這邊插入之後再插入②這邊。

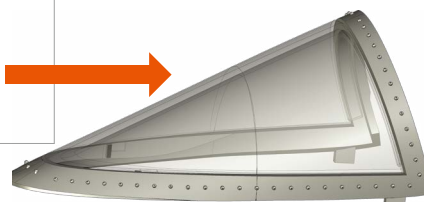

插入時若鬆動, 在2-2 b 的模型框內側塗上極少量的萬能膠。不建議使用快乾膠, 因可能會導致變白。

完成!

本期的組裝已完成。
組好駕駛座及駕駛艙的局部。
※駕駛艙只是放著, 不需黏著固定。

