



組裝 駕駛座



本期組裝駕駛座以及在座艙左側的機體也裝上零件。
有很多小零件，在處理時要特別注意。

使用的道具

本期的組裝需要以下的道具。
組裝前，請先準備。

模型用鉗子
用於割開模型框的零件

ABS用黏著劑
用於黏接同屬ABS材質的零件

從PC連結

粉絲也可連結



搜尋 DeAgo F-2戰機



※雙面膠帶的保護紙印刷有時會與照片不同，但不妨礙組裝。

圖示的意思



表示使用附贈的螺絲固定的位置。



表示使用黏著劑的位置。到時會介紹適合零件材質的黏著劑。



警示注意
禁止事項



重點解說工具特徵
及使用方法

1 組裝駕駛座

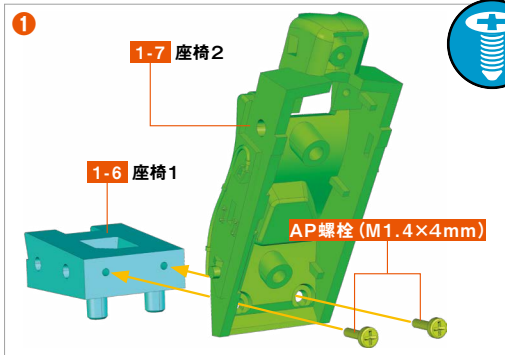

將1-6座椅1及1-7座椅2按圖所示組裝起來，從1-7這一側以2支AP螺絲(M1.4x4mm)固定。

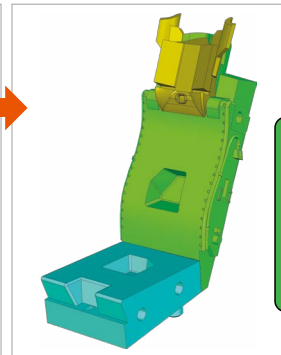
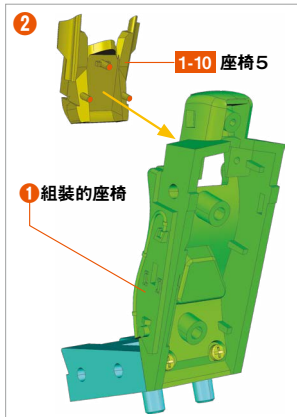

插入時若鬆動，在1-10的紅色位置塗一點ABS用黏著劑後再插入。

在1組裝的座椅的1-7的圖示位置，插入1-10座椅5。

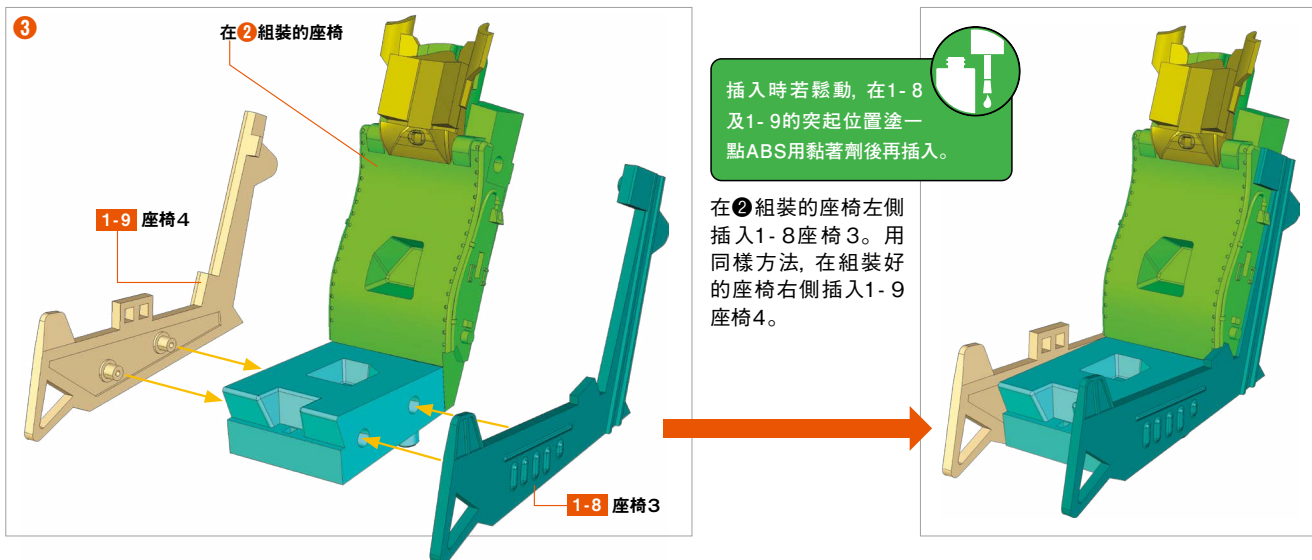

2 組裝機體

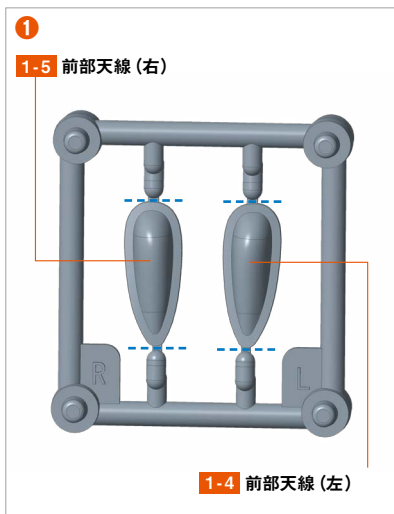

在模型框過來的紅線位置用鉗子將1-4前部天線左及1-5前部天線右割開。

在1-4的旁邊畫著表示左的「L」、在1-5的旁邊畫著表示右的「R」。一次割開兩個零件的話會搞不清楚左右。因此，在外面看不到的零件後部寫上左右保管。

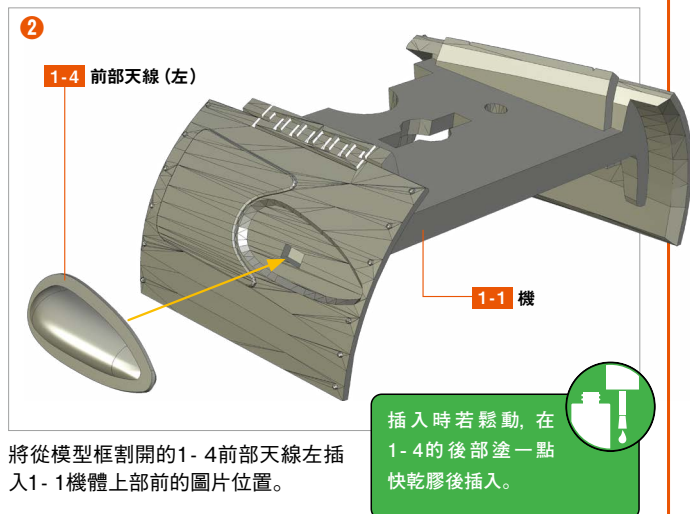

與**2**一樣，將從模型框割開的的1-5前部天線右插入1-1機體上部前的圖片位置。

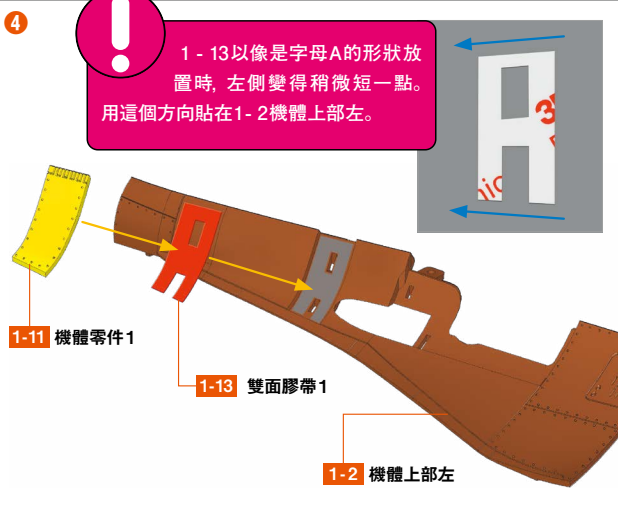

! 1 - 13 以像是字母A的形狀放置時，左側變得稍微短一點。用這個方向貼在1-2機體上部左。

1-13 撕掉單面的雙面膠帶保護紙黏在1-2機體上部左的圖片位置。撕掉1-13 的另一面保護紙黏在1-11機體零件1的圖片位置。

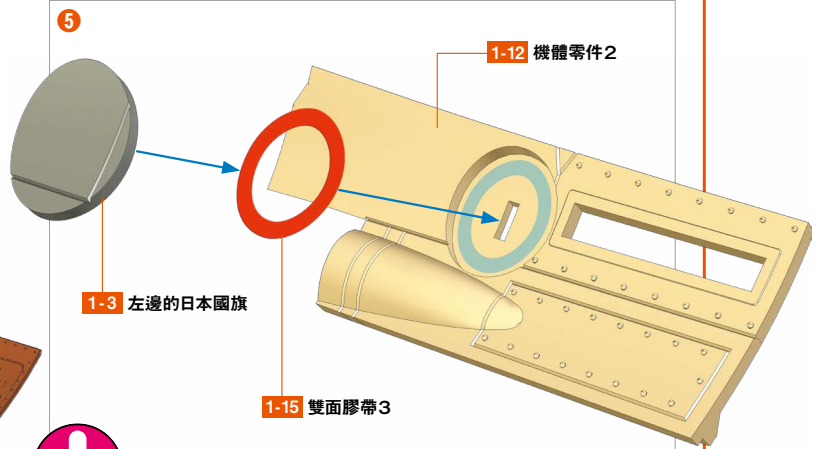

! 1 - 15 的上下左右都一樣。撕下任何一面的保護紙都沒關係。將1-3後側的突起及1-12的洞對好之後插進去。

撕掉單面的1-15雙面膠帶3的保護紙黏在1-12機體零件2的圖片位置。撕掉另一面的保護紙，將左邊的日本國旗像圖片一樣地黏上。

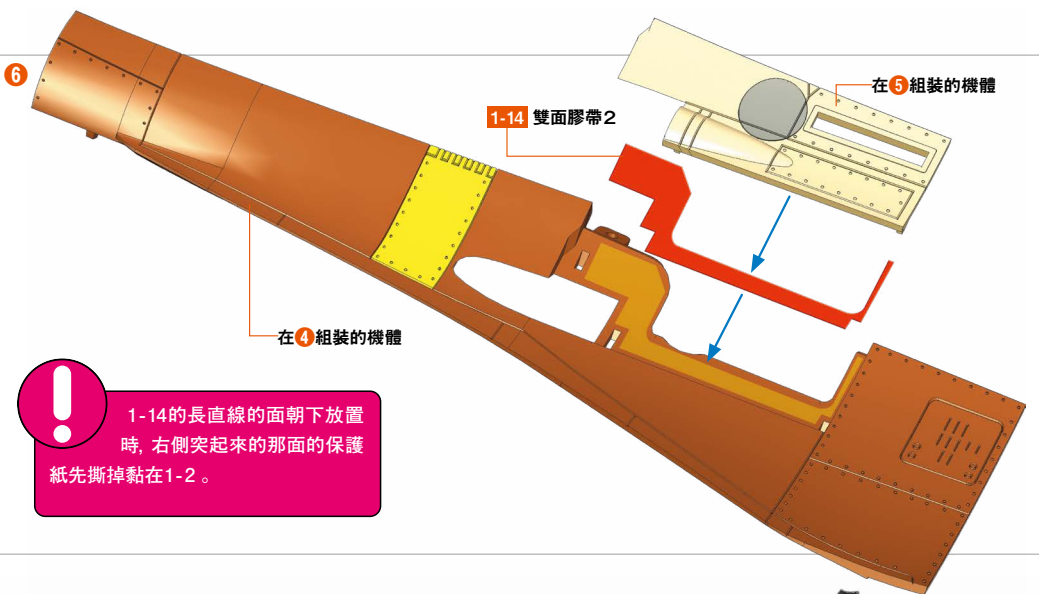

! 1-14的長直線的面朝下放置時，右側突起起來的那面的保護紙先撕掉黏在1-2。

1-14撕掉單面的雙面膠帶2的保護紙，黏在1-2機體上部左的圖片位置。1-14的另一面保護紙也撕掉，將6組裝的1-12機體零件2像圖片一樣地黏上。

完成!

本期的組裝部位完成。
駕駛座及機體的一部分組裝好了。

